

LIEFERUMFANG

- 1 x OS-BASE
- 4 x Abstandshalter aus Legierung
- 4 x M8 Schrauben, 55 mm
- 4 x KTM RACK LOOPS
- 4 x M6 Schrauben, 25 mm



ERFORDERLICHES WERKZEUG

- Torx-Schraubendreher T-40
- Torx-Schraubendreher T-15
- Schraubensicherung

VOR DER MONTAGE DER OS-BASE AM MOTORRAD MÜSSEN SIE EINIGE KLEINERE ANPASSUNGEN AM MOTORRAD VORNEHMEN.

Entfernen Sie die 4 Schrauben, die den KTM-Gepäckträger und die Soziusgriffe halten. Nehmen Sie die Soziusgriffe ab und ersetzen Sie sie durch die mitgelieferten 4 Abstandshalter und 55 mm M8 Schrauben. Dadurch wird der Gepäckträger höher gesetzt, um die Gurte der OS-BASE besser zu befestigen.

Wenn Sie eine Mitteltasche montieren möchten, lesen Sie auf der Rückseite, wie Sie die KTM Rack Loops montieren, bevor Sie den KTM-Gepäckträger wieder anbringen.

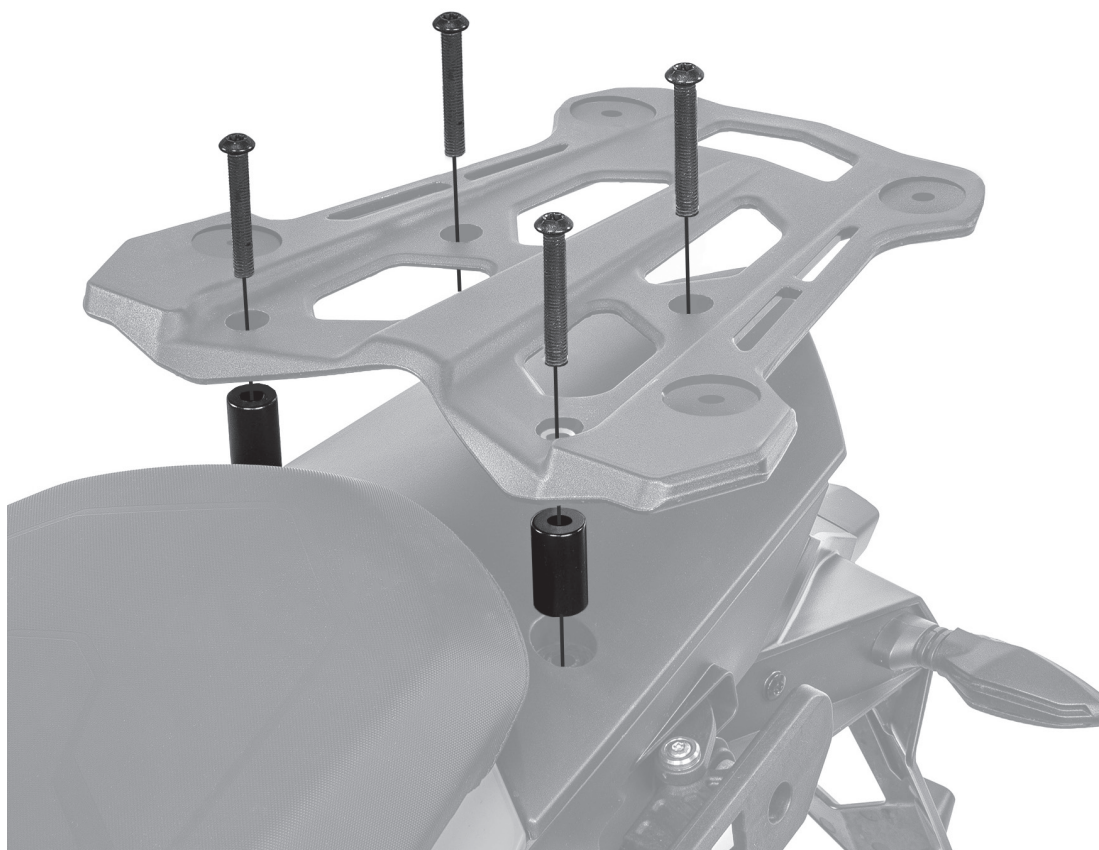

MONTIEREN SIE ZUNÄCHST ZWEI GLEICH GROSSE OS-ADVENTURE TASCHEN AN DER OS-BASE, BEVOR SIE DAS KOMPLETTE TASCHENSYSTEM AM MOTORRAD BEFESTIGEN.

Wählen Sie zwei gleich große OS-TASCHEN entsprechend Ihren Kapazitätsanforderungen:

2 x OS-6 = 12 Liter

2 x OS-12 = 24 Liter

2 x OS-18 = 36 Liter

Da das System modular aufgebaut ist, ist ein späterer Wechsel auf eine andere Taschengröße kein Problem. Es besteht auch die Möglichkeit, eine weitere Mitteltasche hinzuzufügen oder nur eine OS-TASCHE für einen Tagesausflug ohne OS-BASE zu befestigen (Weitere Einzelheiten siehe Rückseite.)



Zur Befestigung einer OS-TASCHE führen Sie zunächst den Rolltop-Schnellverschlussgurt durch die obere Schlaufe. (siehe Abb. A)

Schieben Sie die zwei oberen Schlaufen auf der Rückseite der Tasche durch die zwei oberen Schlitze der OS-BASE und haken Sie die Kompressionsgurte ein.

Schieben Sie die zwei unteren Schlaufen auf der Rückseite der Tasche durch die für die entsprechende Taschengröße vorgesehenen zwei Schlitze der OS-BASE und haken Sie die Kompressionsgurte ein.

Wiederholen Sie dann den Vorgang auf der anderen Seite. Sobald die OS-TASCHEN befestigt sind, kann Ihr TASCHENSYSTEM am Motorrad befestigt werden.

Abb. A



BEISPIEL FÜR DIE BEFESTIGUNG DER OS-6

BEFESTIGUNG DES OS-BASE TASCHENSYSTEMS AM MOTORRAD

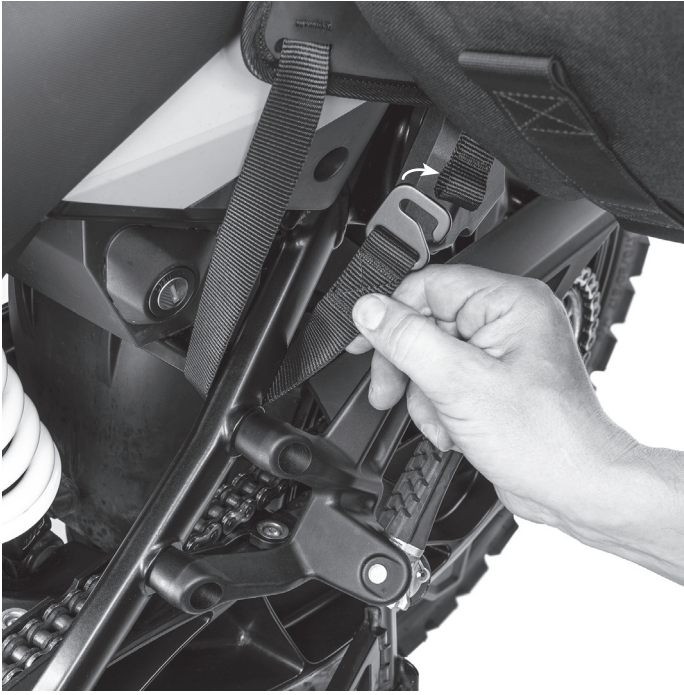

1 Legen Sie die OS-BASE über den Motorradsitz – etwas weiter vorn als die endgültige Position. Führen Sie den vorderen Hakengurt unter den Querträger des Rahmens und befestigen Sie den Haken so an der Schlaufe, dass der Haken nach unten zeigt. Wiederholen Sie den Vorgang auf der anderen Seite. *HINWEIS: Bei dem Modell 2021 KTM 1290 SUPER ADVENTURE R werden die vorderen Hakengurte durch die hintere Fußrastenhalterung geführt (siehe Rückseite).*

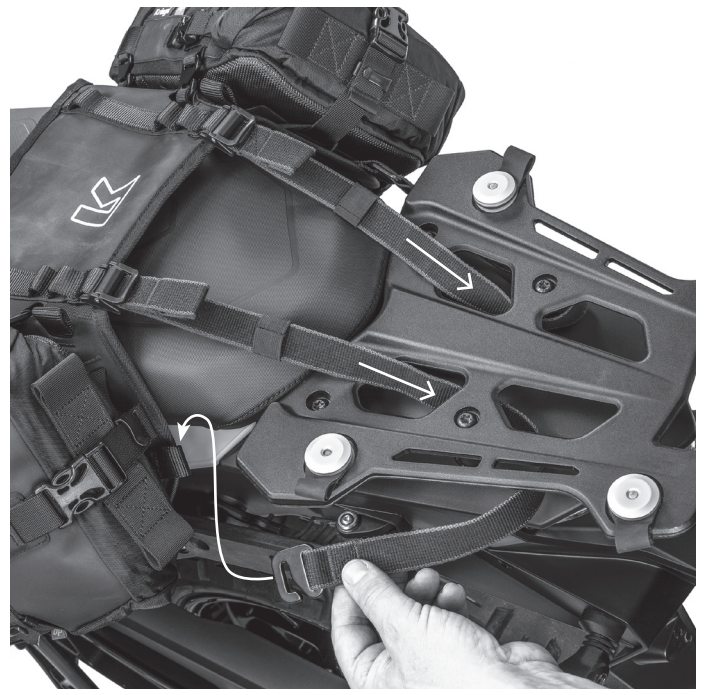

2 Stellen Sie die oberen Gurte auf die längste Länge ein und schieben Sie die elastische Schlaufe fast bis zur Schnalle. Führen Sie einen oberen Gurt durch die Öffnung am Gepäckträger und um den hinteren Abstandhalter herum und haken Sie ihn an der Gurtschlaufe ein, wobei der Haken nach unten zeigen muss. Wiederholen Sie den Vorgang auf der anderen Seite.



3 Halten Sie von der Rückseite des Motorrads aus die beiden losen Gurtenden fest und ziehen Sie daran, bis die OS-BASE fest auf dem Sitz montiert ist. Wenn Sie einmal kräftig auf jede OS-TASCHE schlagen, rutscht die OS-BASE besser in ihre Position auf dem Sitz.



4 Sobald die OS-BASE fest auf dem Sitz sitzt, rollen Sie die losen Gurtenden zusammen und stecken Sie sie in die elastischen Schlaufen.

Jetzt können Sie Ihr Abenteuer beginnen.

Zum Abnehmen lösen Sie einfach die Gurte und haken sie aus. So können Sie das komplette Taschensystem innerhalb von Sekunden vom Motorrad abnehmen.

BEFESTIGUNG EINER MITTELTASCHE

Die mitgelieferten KTM Rack Loops werden am KTM-Gepäckträger angeschraubt und bieten 4 Einhängpunkte für eine einzelne OS-TASCHE oder einen US-Drypack.

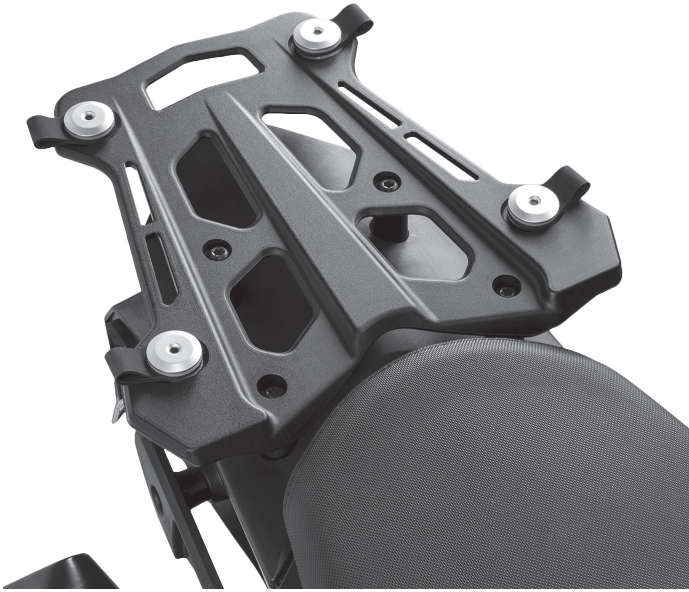

Zusammen mit den zusätzlichen Schlaufen an der OS-BASE sind mehrere Befestigungspunkte für ein Taschen-system mit mindestens 3 Taschen vorhanden.



HAFTUNGSAUSSCHLUSS FÜR KAROSSERIESCHÄDEN

Obwohl die OS-BASE größtenteils am Sitz befestigt ist, kann es zwischen den Seiten des Taschen-systems und der Kunststoffseitenverkleidung des Motorrads zu Reibung kommen, was zu leichten Abnutzungen führen kann. Verstärkt wird dieser Prozess, wenn Schlamm und Staub zwischen die OS-BASE und den Kunststoff gelangen.

Wir empfehlen Ihnen dringend, an diesen Stellen des Motorrads eine durchsichtige, selbstklebende Schutzfolie anzubringen.

Der Eigentümer muss dafür sorgen, dass die OS-BASE so angebracht wird, dass sie weder den Eigentümer gefährdet noch zu Sachbeschädigungen führt. Überschreiten Sie nie die zugelassenen Höchstgeschwindigkeiten. Dieses Produkt wurde nur bis zu den in Großbritannien zugelassenen Geschwindigkeiten getestet (112 km/h).



Zum Einbau muss der KTM-Gepäckträger entfernt werden. Geben Sie Schraubensicherung auf die 25 mm M6 Schrauben und setzen Sie sie von der Unterseite ein. Montieren Sie die KTM Rack Loops wie in der Abbildung gezeigt.

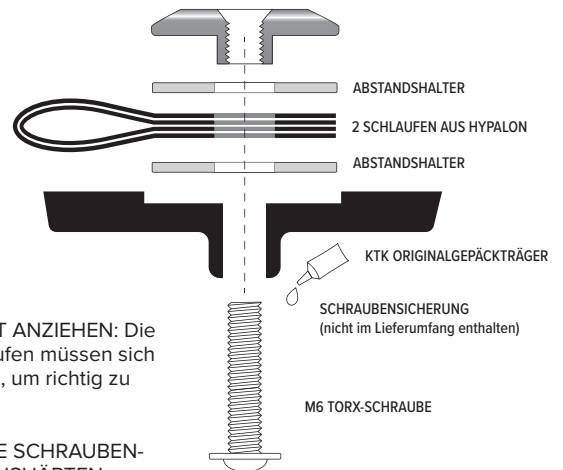

WICHTIG:

NICHT ZU FEST ANZIEHEN: Die Hypalon-Schlaufen müssen sich drehen können, um richtig zu funktionieren.

LASSEN SIE DIE SCHRAUBENSICHERUNG AUSHÄRTEN, BEVOR SIE DAS SYSTEM VERWENDEN (24 h)

*2021 KTM 1290 SUPER ADVENTURE R

Die vorderen Hakengurte werden durch die hintere Fußrastenhalterung geführt

