

### LIEFERUMFANG

- 1 x OS-BASE CRF 1100L
- 2 x M8 Schrauben, 70 mm
- 2 x CRF-Halterungen aus Legierung
- 2 x anschraubbare 100 mm Schlaufen
- 2 x anschraubbare 75 mm Schlaufen
- 2 x Schutzfolien für die Seitenverkleidung
- 6 x M8 Unterlegscheiben

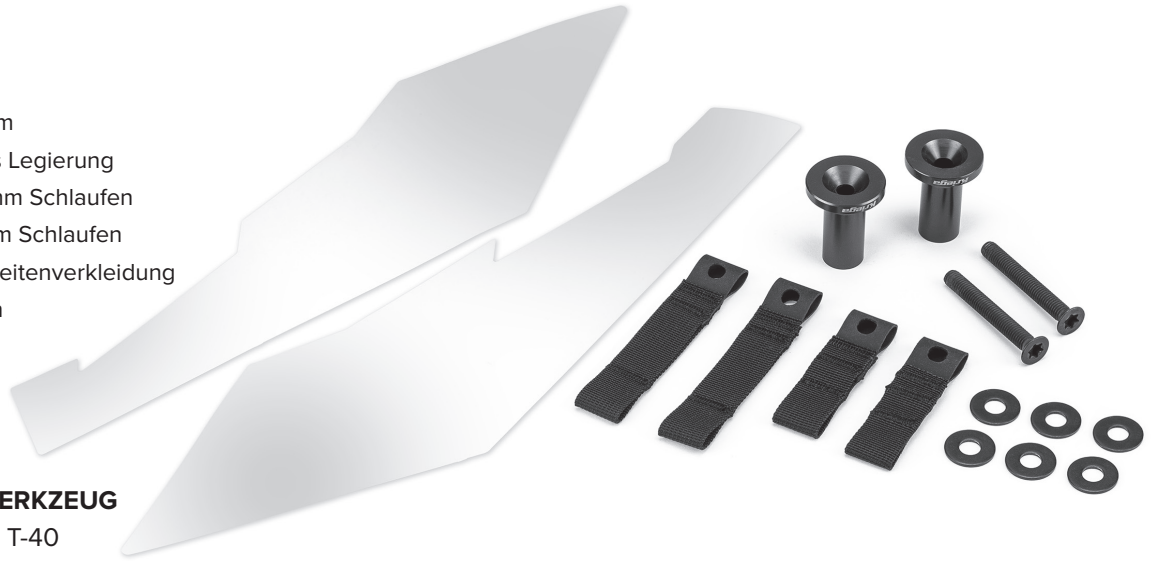

### ERFORDERLICHES WERKZEUG

- Torx-Schraubendreher T-40
- 10 mm Steckschlüssel
- Schraubensicherung

### VOR DER MONTAGE DER OS-BASE AM MOTORRAD MÜSSEN SIE EINIGE KLEINERE ANPASSUNGEN AM MOTORRAD VORNEHMEN.

Entfernen Sie die beiden hinteren Honda-Schraubenlochabdeckungen und montieren Sie die Kriega CRF-Halterungen mit den mitgelieferten 70 mm M8 Schrauben.

Wir empfehlen, auf diese Schrauben Schraubensicherung aufzutragen.

**LASSEN SIE DIE SCHRAUBENSICHERUNG AUSHÄRTEN, BEVOR SIE DAS SYSTEM VERWENDEN (24 h)**

### MITTELTASCHE

Die optionalen anschraubbaren 75 mm Schlaufen und die M8 Unterlegscheibe sollten nun ebenfalls angebracht werden, wenn Sie eine Mitteltasche befestigen möchten (weitere Details siehe Rückseite).

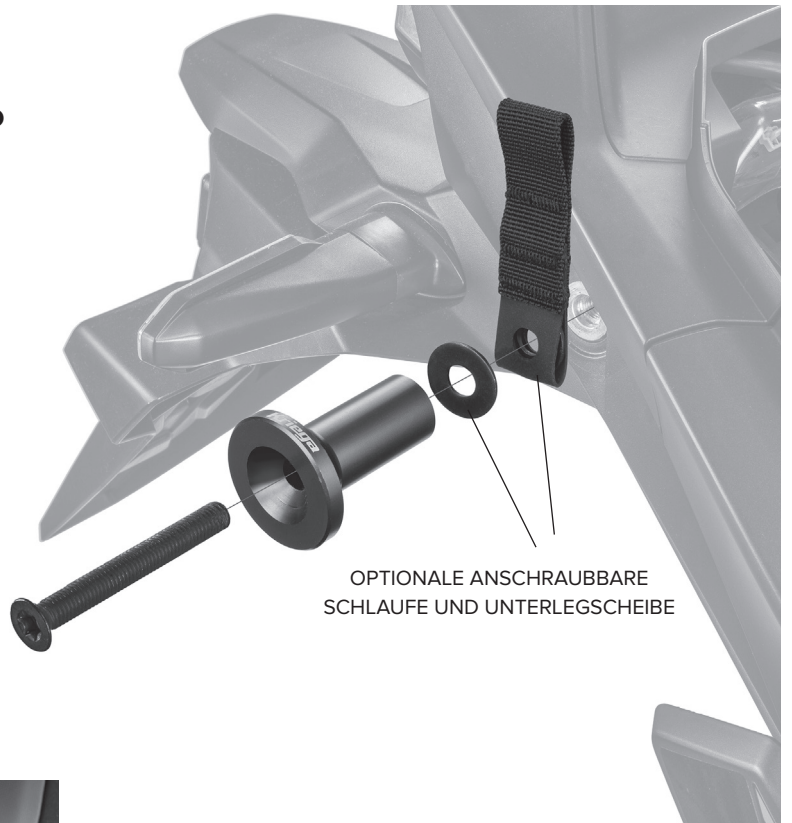

OPTIONALE ANSCHRAUBBARE SCHLAUFE UND UNTERLEGSCHIEBE



### SCHUTZFOLIE

Bringen Sie die vorgeschchnittene Schutzfolie auf der linken und rechten hinteren Seitenverkleidung an. Damit die Folie gut hält, reinigen Sie die Fläche vor dem Aufkleben mit einem Entfettungsmittel oder Brennspritus.

Sprühen Sie nach dem Reinigen eine Lösung aus Wasser und Spülmittel auf die Fläche, auf die die Schutzfolie aufgebracht wird. Ziehen Sie die Schutzfolie ab und vermeiden Sie es, den getrockneten Klebstoff zu berühren, da dies einen Fingerabdruck auf der Folie hinterlässt. Legen Sie die Folie auf die Seitenverkleidung und schieben Sie sie in Position.

Wenn Sie mit der Position zufrieden sind, entfernen Sie Flüssigkeit und Luftblasen mit einem Rake; dadurch wird auch die Folie fixiert. Zum Schluss erwärmen Sie die Folie mit einem Haartrockner oder einem ähnlichen Gerät, damit sie vor allem an den Rändern gut haftet.

## MONTIEREN SIE ZUNÄCHST ZWEI GLEICH GROSSE OS-ADVENTURE TASCHEN AN DER OS-BASE, BEVOR SIE DAS KOMPLETTE TASCHENSYSTEM AM MOTORRAD BEFESTIGEN.

Wählen Sie zwei gleich große OS-TASCHEN entsprechend Ihren Kapazitätsanforderungen:

2 x OS-6 = 12 Liter

2 x OS-12 = 24 Liter

2 x OS-18 = 36 Liter

Da das System modular aufgebaut ist, ist ein späterer Wechsel auf eine andere Taschengröße kein Problem. Es besteht auch die Möglichkeit, eine weitere Mitteltasche hinzuzufügen oder nur eine OS-TASCHE für einen Tagesausflug ohne OS-BASE zu befestigen (Weitere Einzelheiten siehe Rückseite.)



Zur Befestigung einer OS-TASCHE führen Sie zunächst den Rolltop-Schnellverschlussgurt durch die obere Schlaufe. (siehe Abb. A)

Schieben Sie die zwei oberen Schlaufen auf der Rückseite der Tasche durch die zwei oberen Schlitze der OS-BASE und haken Sie die Kompressionsgurte ein.

Schieben Sie die zwei unteren Schlaufen auf der Rückseite der Tasche durch die für die entsprechende Taschengröße vorgesehene zwei Schlitze der OS-BASE und haken Sie die Kompressionsgurte ein.

Wiederholen Sie dann den Vorgang auf der anderen Seite. Sobald die OS-TASCHEN befestigt sind, kann Ihr TASCHENSYSTEM am Motorrad befestigt werden.

Abb. A



BEISPIEL FÜR DIE BEFESTIGUNG DER OS-6



## BEFESTIGUNG DES OS-BASE TASCHENSYSTEMS AM MOTORRAD



**1** Legen Sie die OS-BASE über den Motorradsitz – etwas weiter vorn als die endgültige Position. Führen Sie den vorderen Hakengurt um den Motorradrahmen und befestigen Sie den Haken so an der Schlaufe, dass der Haken nach unten zeigt. Wiederholen Sie den Vorgang auf der anderen Seite.



**2** Stellen Sie die oberen Gurte auf die längste Länge ein und führen Sie sie über die CRF-Halterungen auf jeder Seite.



**3** Halten Sie von der Rückseite des Motorrads aus die beiden losen Gurtenden fest und ziehen Sie daran, bis die OS-BASE fest auf dem Sitz montiert ist. Wenn Sie einmal kräftig auf jede OS-TASCHE schlagen, rutscht die OS-BASE besser in ihre Position auf dem Sitz.



**4** Sobald die OS-BASE fest sitzt, rollen Sie die losen Gurtenden zusammen und stecken Sie sie in die elastischen Schlaufen. Jetzt können Sie Ihr Abenteuer beginnen. Zum Abnehmen lösen Sie einfach die Gurte und haken Sie sie aus. So können Sie das komplette Taschensystem innerhalb von Sekunden vom Motorrad abnehmen.



## BEFESTIGUNG EINER MITTELTASCHE

Die mitgelieferten ANSCHRAUBBAREN CRF-SCHLAUFEN werden am Motorradrahmen unter dem Sitz hinter den Halterungen befestigt, sodass 4 Einhängepunkte vorhanden sind, wenn nur eine OS-TASCHE oder ein US-Drypack verwendet wird.



Zusammen mit den zusätzlichen Schlaufen an der OS-BASE sind mehrere Befestigungspunkte für ein Taschensystem mit mindestens 3 Taschen vorhanden.



Bauen Sie den Rücksitz ab und schrauben die beiden Schrauben der Honda-Sitzgurte ab, um die SCHLAUFEN zu befestigen. Entfernen Sie den Sitzgurt, aber behalten Sie die 10 mm Schrauben und Unterlegscheiben. Schieben Sie eine M8 Unterlegscheibe in das Hypalon-Ende der beiden längeren Schlaufen und verwenden Sie dann die Honda-Schrauben und -Unterlegscheiben, um sie in der Bohrung des Sitzgurts zu befestigen.

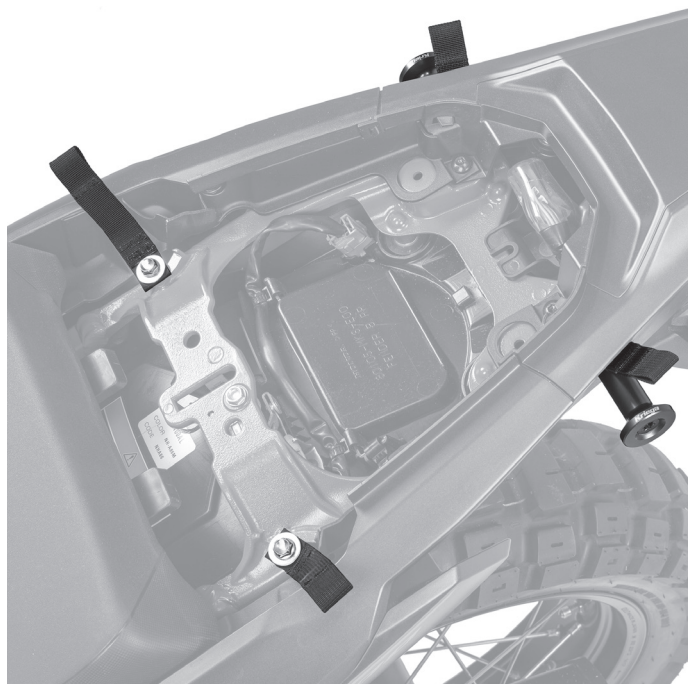

Legen Sie eine M8 Unterlegscheibe in das Hypalon-Ende der beiden kürzeren anschraubbaren Schlaufen. Fügen Sie eine weitere M8 Unterlegscheibe hinzu und montieren Sie sie unter den CRF-Halterungen, wie auf der Vorderseite abgebildet.

Montieren Sie wieder den Sitz. Jetzt können Sie eine Mittel-tasche befestigen, ohne dass ein Gepäckträger erforderlich ist.

### HAFTUNGSAUSSCHLUSS FÜR KAROSSERIESCHÄDEN

Obwohl die OS-BASE größtenteils am Sitz befestigt ist, kann es zwischen den Seiten des Taschensystems und der Kunststoffseitenverkleidung des Motorrads zu Reibung kommen, was zu leichten Abnutzungen führen kann. Verstärkt wird dieser Prozess, wenn Schlamm und Staub zwischen die OS-BASE und den Kunststoff gelangen.

**Wir empfehlen Ihnen dringend, an diesen Stellen des Motorrads eine durchsichtige, selbstklebende Schutzfolie anzubringen.**